

# SKINTOP<sup>®</sup> MS M ATEX

HOME > CATÉGORIES > ZONE ATEX > SKINTOP<sup>®</sup> MS M ATEX

SKINTOP<sup>®</sup> MS-M ATEX, un presse-étoupe antistatique en laiton, résistant aux brusques chutes de température, fiabilité maximale, pour atmosphères explosibles

## AVANTAGES

- Résistance aux changements brusques de température
- Haute protection contre l'arrachement, détente
- Grandes plages de sertissage variables
- Haute fiabilité

## CHAMP D'APPLICATION

- Dispositifs, machines et installations avec protection accrue du type « e »
- Groupe d'appareils II/Catégorie 2G +1 D
- Applications mobiles marines et navales
- Industrie chimique et pétrochimique

## CARACTÉRISTIQUES DU PRODUIT

- SKINTOP<sup>®</sup> MS-M-XL ATEX est similaire à SKINTOP<sup>®</sup> MS-M ATEX, mais possède un filetage long pour les parois épaisses.

## NORMES ET APPROBATIONS

- UL File No. E79903

## STRUCTURE DU PRODUIT

- Filetage de raccordement métrique selon DIN EN 60423
- Informations techniques de base DIN IEC 62444

## NOTA

- Accessoires appropriés, voir SKINTOP<sup>®</sup> SDV-M ATEX

## GALERIA PRODUKTU WRAZ Z PRZYKŁADOWYMI REALIZACJAMI

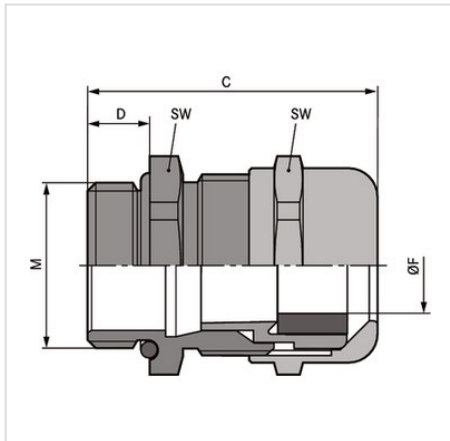

## SKINTOP MS-M ATEX

N°	Longueur du filetage [mm]	Désignation du produit/taille	Gamme de diamètres serrés ØF [mm]	Taille de la clé SW en [mm]	Longueur totale C [mm]	N° de référence
1	6,5	M 12 x 1,5	3.0 - 7.0	16	26.5	53112700
2	7	M 16 x 1,5	4.5 - 10.0	20	26.5	53112710
3	8,5	M 20 x 1,5	7.0 - 13.0	24	37.0	53112720
4	8	M 25 x 1,5	9.0 - 17.0	29	38.5	53112730
5	9	M 32 x 1,5	11.0 - 21.0	36	45.5	53112740
6	9	M 40 x 1,5	19.0 - 28.0	45	48.0	53112750
7	10	M 50 x 1,5	26.0 - 35.0	54	48.0	53112760
8	15	M 50 x 1,5	34.0 - 45.0	67	67.0	53112770
9	15	M 63 x 1,5 plus	44.0 - 55.0	75	65.5	53112779

## SKINTOP MS-M-XL ATEX

N°	Longueur du filetage [mm]	Désignation du produit/taile	Gamme de diamètres serrés ØF [mm]	Taille de la clé SW en [mm]	Longueur totale C [mm]	N° de référence
1	12	M 12 x 1,5	3.0 - 7.0	16	26.0	53112800
2	12	M 16 x 1,5	4.5 - 10.0	20	33.0	53112810
3	12	M 20 x 1,5	7.0 - 13.0	24	37.0	53112820
4	12	M 25 x 1,5	9.0 - 17.0	29	38.5	53112830
5	15	M 32 x 1,5	11.0 - 21.0	36	45.5	53112840
6	15	M 40 x 1,5	19.0 - 28.0	45	48.0	53112850
7	15	M 50 x 1,5	26.0 - 35.0	54	55.5	53112860